



Электрический чайник KM-400BR



Инструкция по эксплуатации



Обращаем Ваше внимание, что производитель оставляет за собой право вносить изменения в конструкцию продукта, дизайн и его комплект поставки с целью их дальнейшего усовершенствования и улучшения потребительских свойств без предварительного уведомления.

Меры предосторожности

Общие положения

- Внимательно прочтите эти инструкции и сохраните их в качестве справочной информации
- Используйте данный прибор в соответствии с настоящими инструкциями.
- Данный прибор не предназначен для использования лицами (включая детей) с ограниченными физическими, психическими или умственными способностями или при отсутствии у них опыта и знаний, если только они не находятся под контролем или не проинструктированы об использовании данного прибора лицом, ответственным за их безопасность.
- Дети должны находиться под присмотром для недопущения игры с прибором.
- Любой ремонт должен выполняться только сотрудниками авторизованных сервисных центров. Никогда не пытайтесь ремонтировать прибор самостоятельно.

Электричество и тепловая энергия

- Перед использованием убедитесь, что напряжение сети соответствует значению, указанному на заводской табличке прибора.
- Убедитесь, что для подключения прибора вы всегда используете заземленную розетку.
- Всегда вынимайте вилку из розетки сетевого питания перед перемещением прибора или когда он не используется.
- Извлекайте вилку из розетки, держась рукой за вилку, а не за шнур питания.
- Регулярно проверяйте шнур питания прибора, чтобы

убедиться, что он не поврежден. Не используйте прибор, если шнур питания поврежден. Поврежденный шнур питания следует заменить в авторизованном сервисном центре.

- Некоторые части прибора могут нагреваться. Не прикасайтесь к этим частям, чтобы не обжечься.
- Для отвода тепла прибору необходимо свободное пространство, что позволит избежать риска возгорания. Убедитесь, что вокруг прибора достаточно свободного места и он не соприкасается с легковоспламеняющимися материалами. Прибор нельзя накрывать.
- Убедитесь, что прибор, шнур питания или вилка не соприкасаются с высокотемпературными средами, например, горячая варочная поверхность или открытое пламя.
- Убедитесь, что прибор, шнур питания или вилка не соприкасаются с водой.

Во время эксплуатации

- Никогда не используйте прибор на открытом воздухе.
- Устанавливайте прибор на ровную, твердую поверхность.
- Всегда вынимайте вилку из розетки после использования прибора или перед его чисткой.
- Никогда не допускайте, чтобы шнур питания свисал с края полки для сушки посуды, столешницы или стола.
- Убедитесь, что ваши руки сухие, прежде чем прикасаться к прибору, шнуру питания или вилке.
- Никогда не используйте прибор во влажном помещении.
- Никогда не погружайте прибор, вилку или шнур питания в воду или другую жидкость.
- Не поднимайте прибор, если он упал в воду. Немедленно выньте вилку из сетевой розетки и больше не используйте прибор.
- Используйте только подставку, поставляемую в комплекте с электрическим чайником. Никогда не используйте эту подставку для других целей.
- Снимите чайник с подставки и наполните водой из-под крана. Никогда не наполняйте чайник выше отметки “max/макс”.
- Не включайте прибор, пока не наполните его водой. Наполняйте его только холодной водой.

- Крышка корпуса должна быть плотно закрыта во время использования прибора.
- Никогда не открывайте крышку, пока вода еще кипит.
- Используйте прибор только для кипячения или нагрева воды. Никогда не используйте его для других жидкостей!
- Налейте в чайник не менее чем 0,5 литра воды.
- Дайте прибору остыть до комнатной температуры перед хранением.
- Данный прибор нельзя использовать с помощью внешнего таймера или пульта дистанционного управления.

Эксплуатация

Данный прибор предназначен только для бытового, а не промышленного использования.

Устройство прибора

1. Носик
2. Кнопка открывания крышки
3. Крышка
4. Ручка
5. Корпус
6. Индикатор уровня воды
7. Выключатель с индикаторной лампой
8. Подставка

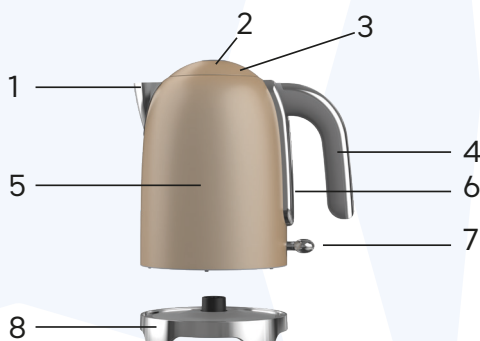

Перед первым использованием

Для удаления возможных посторонних запахов и дезинфекции прибора рекомендуется вскипятить 3 полных объема воды, выливая воду каждый раз перед повторным запуском.

Совет: Для эффективной очистки чайника перед первым использованием можно использовать раствор лимонной кислоты или средства для очистки чайника.

Использование:

- Поверните чайник так, чтобы носик был направлен от вас.
- Нажмите кнопку (3), чтобы открыть крышку.
- Налейте в чайник необходимое количество воды (не менее 0.5 л. и не более 1.7 л.). Никогда не наливайте в чайник воды выше отметки "max/макс". В противном случае при закипании возможно выплескивание кипятка из чайника.

ВНИМАНИЕ. Следите за тем, чтобы не пролить воду на подставку.

- Отпустите кнопку открывания крышки и закройте крышку.
- Поставьте чайник на подставку и вставьте вилку в розетку. Нажмите на выключатель. Загорится индикатор включения чайника.
- Теперь чайник включен, и вода начинает нагреваться. Чайник автоматически выключится через несколько секунд после закипания воды. Индикатор включения чайника погаснет.
- Снимите чайник с подставки, используя ручку чайника, и вылейте воду.

ВНИМАНИЕ. Будьте осторожны, не касайтесь горячей воды. Это может привести к серьезным ожогам.

- Если вы хотите нагреть воду, не доводя ее до кипения, вы можете выключить чайник в любое время.
- Выньте вилку из розетки, когда закончите пользоваться чайником.

Защита от перегрева

Чайник оснащен автоматической защитой от перегрева, которая отключает чайник при отсутствии воды или недостаточном ее количестве в чайнике. Дайте чайнику остыть в течение как минимум 10 минут, прежде чем снова им можно будет пользоваться.

Очистка и техническое обслуживание

- Выньте вилку из розетки и дайте прибору остыть.
- Корпус чайника очищайте влажной мягкой тканью. Никогда не погружайте прибор в воду. Никогда не мойте прибор в посудомоечной машине. Убедитесь, что электрические соединения не стали влажными
- Используйте специальные средства для очистки от накипи, предназначенные для очистки чайников.
- Для чистки прибора никогда не используйте едкие или абразивные чистящие средства, острые предметы (например, ножи или жесткие щетки).

Технические характеристики

Модель: КМ-400BR

Цвет: коричневый

Потребляемая мощность: 1850–2200 Вт

Напряжение сети: 220–240 В переменного тока, 50/60 Гц



FuturoHome



futurohome.ru